

Istruzioni di montaggio:

Speed Triple 1050 dal n. di telaio 461332, Speed Triple R 1050

Street Triple dal n. di telaio 480782 e Street Triple R dal n. di telaio 482182

A9708186, A9708262 e A9708269

La ringraziamo per aver scelto un kit accessorio originale Triumph. Il presente kit accessorio è stato progettato e costruito da Triumph avvalendosi di una comprovata esperienza tecnica, di un rigoroso programma di prove e di una continua politica all'insegna dell'affidabilità, sicurezza e prestazioni superiori.

Preghiamo di leggere a fondo tutte le istruzioni prima di iniziare il montaggio del kit accessorio in modo da familiarizzarsi con tutte le caratteristiche del kit e con la procedura di montaggio.

Queste istruzioni fanno parte integrale del kit accessorio con il quale devono restare anche se la motocicletta dotata di accessorio viene in seguito venduta.

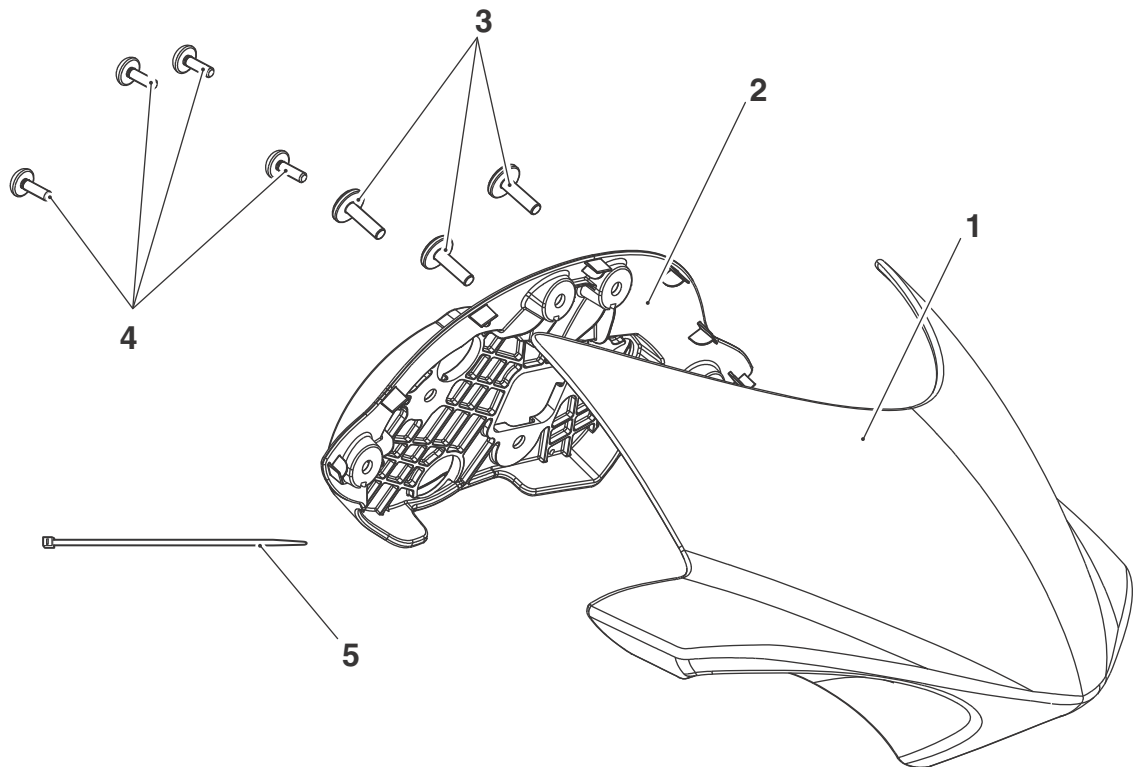

Ricambi forniti:

1. Cupolino	1	4. Vite M5 x 14 mm	4
2. Pannello di chiusura	1	5. Fascetta	1
3. Vite M6 x 12 mm	3		



Avvertenza

Questo kit accessorio è stato progettato per impiego solo sulle motociclette Triumph elencate nella tabella dei kit accessori e non deve essere montato su motociclette di altre marche. Il montaggio di questo kit accessorio su motociclette di qualsiasi altra marca potrebbe influire negativamente sulle prestazioni, stabilità o manovrabilità della motocicletta e sull'abilità del pilota di controllare il mezzo e potrebbe causare un incidente.



Avvertenza

Far sempre montare ricambi, accessori e conversioni originali Triumph da parte di un meccanico opportunamente addestrato appartenente a un Concessionario Triumph autorizzato. Il montaggio di ricambi, accessori e conversioni da parte di un meccanico che non appartiene a un Concessionario Triumph autorizzato, può compromettere la manovrabilità, la stabilità o altri aspetti del funzionamento della motocicletta con conseguente perdita di controllo e un incidente.



Avvertenza

Nel corso della procedura, accertarsi che la motocicletta sia ben stabilizzata e sorretta in modo adeguato per evitare il rischio di lesioni causate da un'eventuale caduta.



Avvertenza

Per il montaggio di questo kit accessorio è necessario usare una chiave torsiometrica opportunamente calibrata. Il mancato serraggio delle viti alla coppia corretta potrebbe causare la perdita di controllo della motocicletta e un incidente.

Kit accessorio

Kit accessorio	Modello	VIN
A9708186	Speed Triple 1050	Dal n. di telaio 461332
	Street Triple	Dal n. di telaio 480782 a n. di telaio 560476
	Street Triple R	Dal n. di telaio 482182 a n. di telaio 560476
A9708262	Speed Triple 1050	Dal n. di telaio 461332
	Speed Triple R 1050	Tutti
	Street Triple	Dal n. di telaio 480782 a n. di telaio 560476
	Street Triple R	Dal n. di telaio 482182 a n. di telaio 560476
A9708269	Street Triple	Dal n. di telaio 560477
	Street Triple R	Dal n. di telaio 560477

1. Appoggiare la motocicletta sul cavalletto d'officina.

Solo modelli Speed Triple dal n. di telaio 461332 e Speed Triple R:

2. Svitare le tre viti e staccare il pannello anteriore dal serbatoio del carburante.

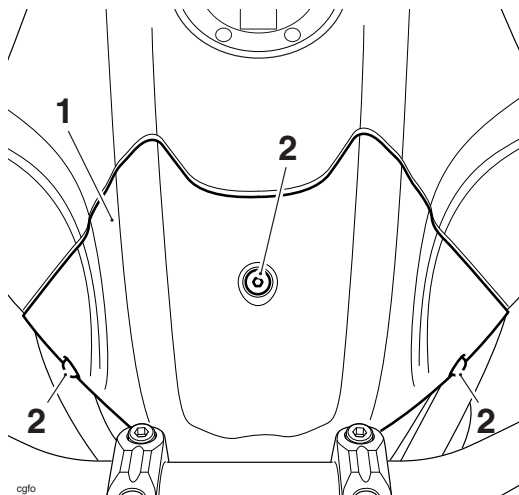

1. Pannello anteriore
2. Bulloni

Solo modelli Street Triple e Street Triple R:

3. Togliere la sella del pilota.

Tutti i modelli:

4. Scollegare la batteria iniziando dal cavo negativo (nero).

Nota:

- Il coperchio della strumentazione è fissato in sede da elementi di fissaggio a baionetta. Tirare con attenzione il coperchio per sganciarlo.

5. Sfilare il coperchio e la guarnizione situati sulla parte posteriore della strumentazione. Conservare coperchio e guarnizione se la motocicletta deve essere ripristinata allo stato originale.

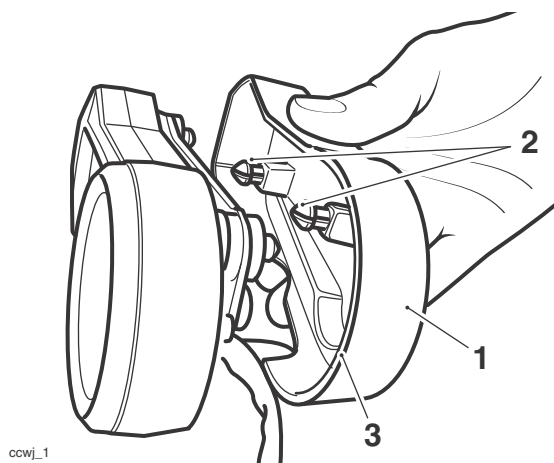

1. Coperchio strumentazione
2. Elementi di fissaggio a baionetta
3. Guarnizione

6. Scollegare il connettore dalla strumentazione.
7. Allentare la vite e staccare la strumentazione dalla staffa.

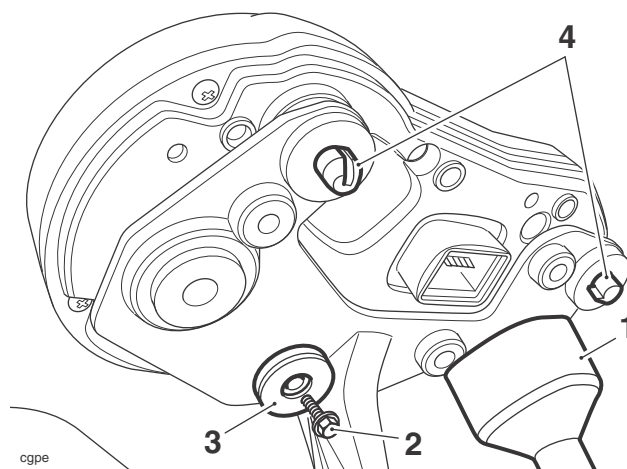

1. Connettore
2. Vite
3. Rondella
4. Elementi di fissaggio a baionetta

8. Posizionare il pannello di chiusura sulla staffa della strumentazione come illustrato. Fissare con le viti M6 x 12 mm prese dal kit e serrare a **7 Nm**.

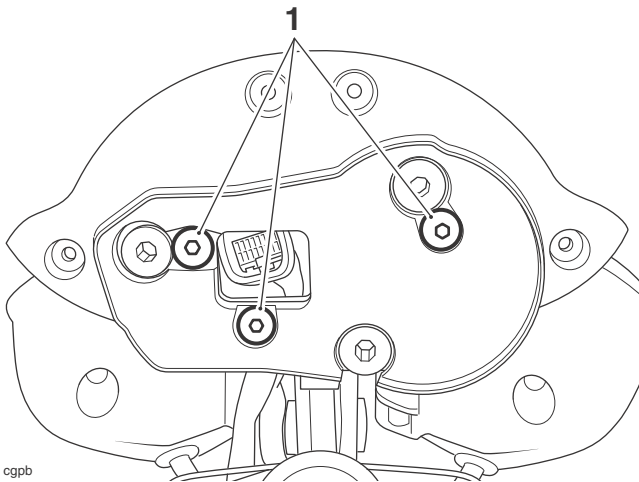

cgpb

1. Viti

Nota:

- **Controllare che il parapolvere in gomma sul connettore sia posizionato sopra la presa della strumentazione e sigilli il connettore.**
9. Montare la strumentazione sul gruppo pannello di chiusura e staffa. Serrare la vite a **3 Nm** e collegare il connettore.

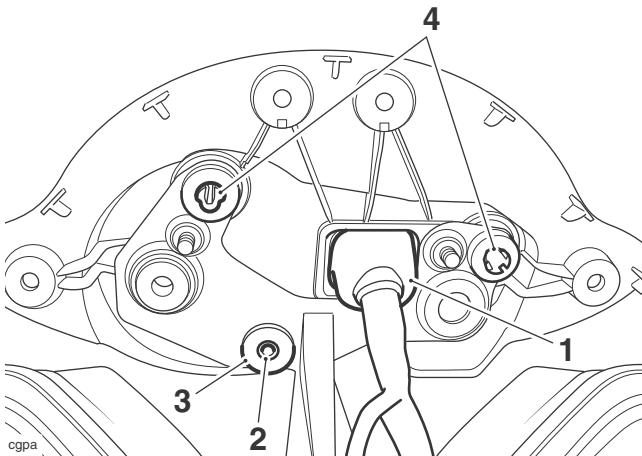

cgpa

1. Connettore

2. Vite

3. Rondella

4. Elementi di fissaggio a baionetta

10. Fissare il cablaggio del proiettore a quello della strumentazione con la fascetta fornita.

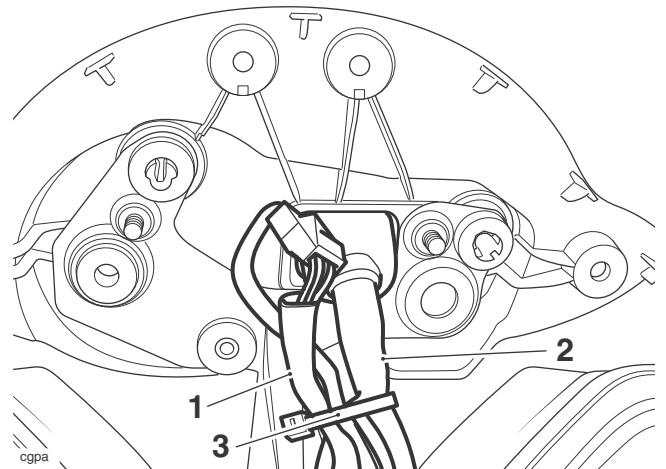

cgpa

1. Cablaggio proiettore

2. Cablaggio strumentazione

3. Fascetta

11. Fissare il cupolino sul pannello di chiusura mediante le viti M5 x 14 mm prese dal kit. Serrare a **3 Nm**.

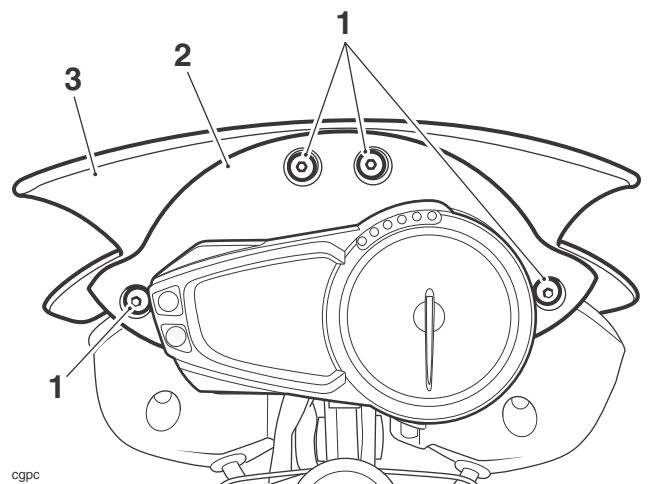

cgpc

1. Viti

2. Pannello di chiusura

3. Cupolino

12. Ricollegare la batteria iniziando dal cavo positivo (rosso).

Solo modelli Speed Triple dal n. di telaio 461332 e Speed Triple R:

13. Rimontare il pannello anteriore sul serbatoio del carburante e serrare le viti a **3 Nm**.



Avvertenza

Quando si fissano i cavi elettrici con delle fascette, verificare che le fascette siano ben salde. Accertarsi che i cavi presentino un certo lasco.

La mancata osservanza di questa avvertenza potrebbe causare danni ai cavi elettrici con conseguente perdita di controllo della motocicletta e un incidente.

Solo modelli Street Triple e Street Triple R:

14. Rimontare la sella.



Avvertenza

Spostare il manubrio verso il fondo sterzo di sinistra e destra controllando al tempo stesso che i retrovisori non limitino il movimento dello sterzo venendo a contatto del parabrezza.

La guida con un manubrio che non si può muovere liberamente, può provocare la perdita di controllo della motocicletta e un eventuale incidente.



Attenzione

Spostare il manubrio verso il fondo sterzo di sinistra e destra controllando al tempo stesso che i retrovisori non vengano a contatto del parabrezza quando si gira il manubrio.

Il parabrezza subisce danni se viene a contatto dei retrovisori. In caso di contatto, regolare la posizione dei retrovisori.

15. Se i retrovisori vengono a contatto del parabrezza quando il manubrio è a fondo sterzo, regolare i retrovisori in modo da evitare qualsiasi contatto e da fornire la visibilità posteriore dal posto di guida.

16. Togliere il cavalletto dell'autotelaio da sotto la motocicletta.



Avvertenza

Dopo aver montato il kit degli accessori, la motocicletta presenterà delle nuove caratteristiche di manovrabilità. Guidare la motocicletta in una zona sicura e priva di traffico per familiarizzarsi con le nuove caratteristiche. La guida della motocicletta senza essersi familiarizzati con le nuove caratteristiche di manovrabilità può causare la perdita di controllo e un incidente.



Avvertenza

Se dopo il montaggio del kit accessorio si nutrono dei dubbi su qualsiasi aspetto delle prestazioni della motocicletta, rivolgersi a un Concessionario Triumph autorizzato e non guidare la motocicletta fino a quando non è stata dichiarata idonea all'impiego dal Concessionario stesso. La guida della motocicletta quando si hanno dei dubbi su qualsiasi aspetto delle prestazioni può causare la perdita di controllo e un incidente.



Avvertenza

Non guidare mai una motocicletta dotata di accessori a velocità superiori a 130 km/h. La presenza di accessori può provocare variazioni nella stabilità e nella guida della motocicletta. Se non si prendono in considerazione queste variazioni nella stabilità della motocicletta, si può provocare la perdita di controllo o un incidente. Ricordare che il limite di 130 km/h deve essere ridotto nelle seguenti condizioni: quando si aggiungono accessori non approvati, se il carico è eccessivo, se i pneumatici sono consunti, se le condizioni generali della motocicletta sono insoddisfacenti, se il manto stradale è dissestato o in cattive condizioni atmosferiche.



Avvertenza

La motocicletta non deve essere guidata a velocità superiori al limite di velocità legale ad eccezione di quando si trova in condizioni di gara su percorso autorizzato e delimitato.



Avvertenza

Guidare questa motocicletta Triumph ad alta velocità solo su percorsi di gara adeguatamente delimitati o su circuiti di gara appositi. La guida ad alta velocità può essere effettuata solo dai piloti che sono stati opportunamente addestrati nelle tecniche necessarie per tale tipo di guida e che conoscono a fondo le caratteristiche tecniche della motocicletta in tutte le condizioni di guida. La guida ad alta velocità in qualsiasi altra circostanza è pericolosa e causa la perdita di controllo della motocicletta e un incidente.